

Banquette Soft pleine masse Myway
Fabriquée par démoulage différé dans notre usine de Dompierre sur Besbre

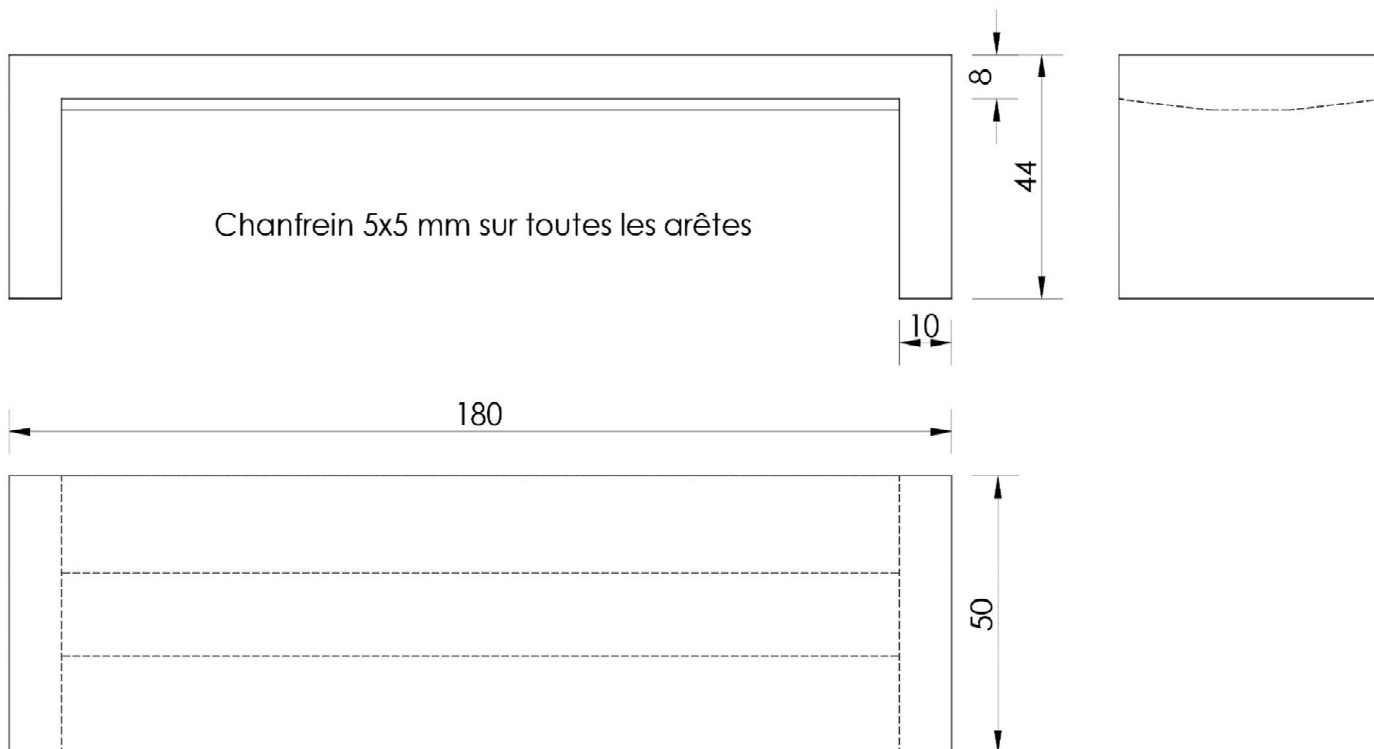

Finitions disponibles :

Nuancier Myway – finitions standards

<https://la-manufacture-du-beton.com/fiches-techniques-et-catalogues/myway/>

Autres finition : nous consulter

Caractéristiques techniques :

Poids : 275 kg

Manutention par élingues (non fournies)

Tolérance : +/- 3 mm

Deux douilles de fixation M16 en pied

Votre contact : Pierre Etchevers - port : 06 79 31 35 75
Nos références : <https://la-manufacture-du-beton.com/>